

Fahrzeugtyp	Werksbezeichnung	Hubraum ccm	Leistung PS U/min SAE	ε	Fertigung von bis	Motortyp	Leerlauf U/min	Zündfolge	Zündverteiler	Kennzeichen (Repêre) an Zündverteiler	Schliesswinkel Grad u. %	Zündzeitpunkt 1) dynamisch	Fliehkraftverstellung 2) 3)					Kraftstoffpumpendruck													
													°KW bei U/min	Beginn	2000	3000	4000		Ende												
ID 19	DV	1985	78/5250	8,0	.67- .68	keine Werksangabe	625-675	1-3-4-2	Ducellier oder SEV Marchal	DV-05d	Ducellier: 24° vOT/2000 SEV Marchal 55-59/60-66 SEV Marchal 57-61/62-68	24° vOT/2000	0/300-750	12-17	17-22	22-27	29-33/5400	ca. 0,25 atü													
ID 19			81/5500		10.68-8.69					DV-010A			0/900-1400	12-16	18-23	24-29	29-33/4700														
D Special			89/5750		9.69-8.71					DV-05d			0/300-750	12-17	17-22	22-27	29-33/5400														
D Super	DL	91/5900	.69- .70	DV-010A	0/900-1400					12-16			18-23	24-29	29-33/4700																
		99/5500	9.71	DV-05d	0/300-750					12-17			17-22	22-27	29-33/5400																
ID 20	DYF	91/5900	.69- .70	DV-010A	0/900-1400					12-16			18-23	24-29	29-33/4700																
DS 19	DL	1985	84/5250	8,75	.67- .68					keine Werksangabe			625-675	1-3-4-2	Ducellier oder SEV Marchal	DV-05d	Ducellier: 24° vOT/2000 SEV Marchal 55-59/60-66 SEV Marchal 57-61/62-68		24° vOT/2000	0/300-750	12-17	17-22	22-27	29-33/5400	ca. 0,25 atü						
DS 20	DL DY DT		91/5900		10.68-8.71											DV-010A				0/900-1400	12-16	18-23	24-29	29-33/4700							
DS 21			DJ DY		100/5500											.67- .68				DX-05i	20° vOT/2000	0/300-800	8-12	11-16		15-19	19-23/5100				
DS 21	DJ DX	2175	106/5500	.69- .70-9.71	DV-010A											24° vOT/2000				0/900-1400	12-16	18-23	24-29	29-33/4700							
					DX-05i											20° vOT/2000				0/300-800	8-12	11-16	15-19	19-23/5100							
DS 21 Injection	DX.IE	125/5250	9,0	.70-	725-775																		47-53/53-59	22° vOT/1800		0/850-1150	12-16	14-16		16-20/4000	

2) Bezogen auf Zündzeitpunkt

3) Markierung muss selbst angebracht werden

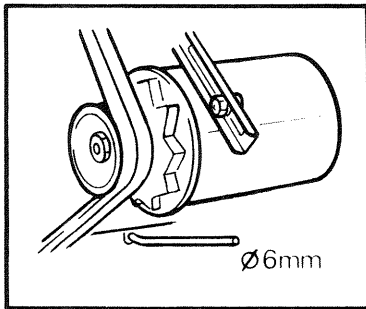

1) Stab in Bohrung für statische Zündeneinstellung.

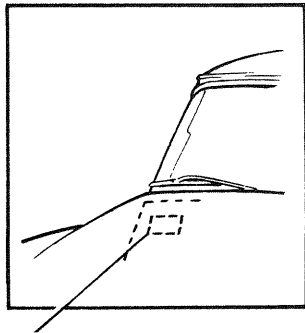

Typenschild mit Werksbezeichnung oder Fahrzeugtyp

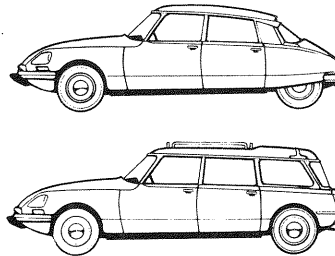

Achtung: Um Unfälle zu vermeiden, dürfen Einstellarbeiten an Fahrzeugen mit Hydro-Schaltgetriebe nur in der Schalthebelstellung "N" vorgenommen werden.

Diese Unterlage ist Eigentum der ARAL Aktiengesellschaft und ist für diese gemäß Urheberrechtsgesetz und sonstigen Rechtsvorschriften geschützt. Jede Nachahmung ist unzulässig. Weitergabe, Vervielfältigung und Verbreitung sind nur mit Einwilligung der ARAL Aktiengesellschaft gestattet. Zuwiderhandlungen werden gerichtlich verfolgt.



Citroën ID
DS

Motoreinstelldaten

5
4.73